



**Familiekunde**  
Vlaanderen

*regio*

*Vlaamse Ardennen*

*Periodiek tijdschrift*

*27<sup>ste</sup> jaargang nr. 55*

*Met de steun  
van de  
Vlaamse  
Gemeenschap*



**Vlaanderen**  
verbeelding werkt



# INHOUDSTAFEL

<b>VOORWOORD VAN DE VOORZITTER</b>	<b>Carlos Aelvoet</b>	<b>1</b>
<b>OVER ROUWBORDEN (OBIITS) IN DE DORPSKERKEN</b>	<b>Edgard Van Droogenbroeck</b>	<b>2</b>
<b>EEN FAMILIE UIT RONSE VERTREKT NAAR AMERIKA (DEEL 3)</b>	<b>William Dehenau</b>	<b>11</b>
<b>BESPREKING EN VERTALING VAN ENKELE LATIJNSE KERKELIJKE AKTEN (4)</b>	<b>Annemie Swillens</b>	<b>17</b>
<b>HET 54<sup>STE</sup> NATIONAAL CONGRES VAN FAMILIEKUNDE VLAANDEREN OP HET DOMEIN "DE GHELLINCK" IN ELSEGEM OP 30 MAART 2019</b>	<b>William Dehenau</b>	<b>23</b>
<b>ALGEMENE &amp; BIJZONDERE MEDEDELINGEN</b>	<b>William Dehenau</b>	<b>Kaft</b>

## **ONZE CONTACTGEGEVENS TOT DE VERHUIS NAAR HET GEMEENTEHUIS VAN MAARKEDAL (nadere informatie volgt per e-mail) :**

Ons documentatiecentrum "de oude pastorie" :

Zottegemstraat 22, 9688 Maarkedal (Schorisse)

e-mail : [ter.maelsaecke@skynet.be](mailto:ter.maelsaecke@skynet.be)

onze website : <https://familiekunde.weebly.com/>

Facebookgroep : Familiekunde Vlaanderen afdeling Vlaamse Ardennen

Ons documentatiecentrum "de oude pastorie" (**tot de verhuis naar het gemeentehuis van Maarkedal**) is **eveneens geopend** voor "gratis advies en opzoeken" voor je stamboom" **op de tweede en op de laatste zondag van iedere maand** (behalve op wettelijke feestdagen en in juli) **tussen 9 uur en 11.30 uur en eventueel op afspraak.**

## VOORWOORD VAN DE VOORZITTER

# HET VERHAAL VAN MULTATULI

Toen ik voor mijn blanco Writers block zat om dit voorwoord te starten, moest ik onwillekeurig denken aan het verhaal van Multatuli Saidja en Adinda: "Saidja's vader had een buffel" en zijn buffel werd hem afgenomen door de overheid. En hij kocht een nieuwe buffel en toen die terug goed opgeleid was werd die hem weer ontnomen door de overheid en dit tot drie maal toe en toen schreef Multatuli: **"ik weet het lezer dat mijn verhaal eentonig wordt"**.

Zo wordt ook mijn verhaal eentonig want ik moet nu weer schrijven dat we weer gaan verhuizen naar een nieuw lokaal en niet de nieuwbouw waar we op gehoopt hadden. Maar zal het daarom slechter zijn? Ik denk het niet. Als genealogen weten wij dat onze voorouders ook tegenslagen of problemen hadden, maar ze bleven niet bij de pakken zitten en herbegonnen steeds met nieuwe iever en moed.

Pakken? dat is de nieuwe slogan: "inpakken en wegwezen". Businarias krijgt een half- ondergronds verdiep aangeboden in de moderne vleugel van het gemeentehuis naast de ruime parking. (Wij hebben immers geen rechtstreekse band met Maarkedal, maar zijn te gast bij Businarias.) Het is wel wat klein zeker in de beginperiode, maar er werd aan Businarias beloofd, dat nadat het nieuwe jeugdgebouw klaar is, we op een lokaal meer gaan kunnen rekenen. We zullen het er voorlopig mee doen en het is nu het ogenblik om onze collectie eens aan te zuiveren en een selectie te maken van de belangrijke dingen en de onbelangrijke weg te doen.

Voor onze rouwbrieven hadden we al vorig jaar beslist dat we nog enkel de exemplaren uit de Vlaamse Ardennen gaan houden. Het is in deze tijden van digitalisatie en internet niet meer nodig dat wij ook dubbele rouwbrieven van de andere afdelingen uit Antwerpen, Limburg en West-Vlaanderen gaan klasseren en invoeren op computer, die ook al bij die afdelingen werden ingevoerd. Maar wij moeten ook ons deel doen.

Daarom vraag ik de medewerking van iedereen om een handje toe te steken om onze collectie rouwbrieven te comprimeren : Vlaamse Ardennen Eerst. De rest geven wij weg aan de andere afdelingen. Wij gaan een paar zaterdagmiddagen selecteren en rekenen daarom op uw medewerking. Iedereen kan het doen, maar iemand moet het doen.

**Wij weten dat we op jullie mogen rekenen !**

met vertrouwen,

Carlos Aelvoet

## OVER ROUWBORDEN (OBIITS) IN DE DORPSKERKEN

Over het algemeen is het zo dat er in het verleden weinig of geen aandacht werd besteed door geschied- en heemkundige kringen aan de sinds de Franse Revolutie overgebleven rouwborden (obiits) die werden opgehangen in onze dorpskerken. Hoeveel het er ooit zijn geweest is niet geweten en evenmin zijn de kunstenaars bekend die zij maakten.

Obiit is het Latijns woord dat gewoon wil zeggen "hij of zij is gestorven, overleden". Meestal is een rouwbord een zwartgeverfd ruitvormig houten bord waarop het wapenschild van een prominente overledene in olieverf is afgebeeld met de vermelding van de sterfdatum. In sommige gemeenten, zoals bv. in Vinderhoute bij Gent, wordt eveneens de geboortedatum vermeld met de tekst *natus* wanneer het een man betreft en *nata* bij het overlijden van een vrouw. Nergens is er een rouwbord te vinden met de vermelding van de naam van de overledene.

Het was tijdens de 15<sup>de</sup> eeuw dat in West-Europa het gebruik ontstond om bij een overlijden zwarte vlaggen te beschilderen met het familiewapen en deze in de rouwstoet mee te dragen en op te hangen in de kerk. Gezien deze vlaggen niet bestand waren tegen de tand des tijds werd er achteraf gekozen voor een duurzamer materiaal, namelijk hout. Het werd de gewoonte om deze houten rouwborden, beschilderd met het blazoen van de overledene, aan de gevel van het sterfhuis op te hangen, voorop mee te dragen in de lijkstoet om tenslotte te worden bevestigd aan de kerkmuur waar de overledene werd begraven. Het is best te begrijpen dat in vele gevallen de rouwborden (zeker deze met de 16 kwartieren) reeds op voorhand werden gemaakt en enkel nog de overlijdensdatum diende toegevoegd te worden.



Een rouwbord wordt in de rouwstoet voorop megedragen. (Brugge, ca. 1952)

Met de Franse Revolutie kwam er in 1798 het verbod op het eeuwenoude gebruik van rouwborden. Ze werden uit de kerken verwijderd en zo belandden er ontelbare prachtige heraldische kunstwerken in het vuur. Deze rouwborden met hun adellijke pretenties werden aanzien als een symbool van de oude, omvergeworpen standenmaatschappij, van een eeuwenoude ongelijkheid en in strijd met de nieuwe leus van 'Liberté, Egalité, Fraternité'. Door toeval of omdat een plaatselijk bestuur zich inzette voor de rouwborden bleven deze soms toch bewaard.

Wijlen rijksarchivaris-historicus Ernest Warlop was de mening toegedaan dat ieder rouwbord een grote picturale bron is voor de studie van de wapenkunde, de heraldiek. De wapenkunde kan men het best omschrijven als de wetenschap die zich bezighoudt met de studie van het ontstaan, de ontwikkeling en samenstelling van wapens van personen, families en instellingen. Het juist beschrijven van een heraldisch wapen, het 'blazoeneren' geheten, is geen gemakkelijke opgave waarbij men aparte regels en een nog middeleeuws aanvoelende terminologie dient te hanteren. Alvorens onze obiits van naderbij te gaan bekijken is het aangewezen te wijzen op een paar basisgegevens. In de eerste plaats wordt een schild altijd beschreven vanuit het oogpunt van de drager (zie tekening hierbij) wat maakt dat links en rechts voor de toeschouwer worden omgewisseld.



Een schild wordt altijd beschreven vanuit het oogpunt van de drager. Dat maakt dat links en rechts voor de aanschouwer omgewisseld worden.

In de eerste plaats wordt een schild altijd beschreven vanuit het oogpunt van de drager (zie tekening hierbij) wat maakt dat links en rechts voor de toeschouwer worden omgewisseld.

De heraldische kleuren zijn hiernaast afgebeeld met ernaast de zwart-wit afbeeldingen waarbij men een gebruik maakt van een systeem van arceringen en punten. De kleuren zijn van boven naar beneden: A argent-zilver-wit, O or-goud-geel, S sable-zwart, G gueules-keel-rood, B azuur-bleu-blauw, V sinople-vert-groen, P pourpre-purper, Oranje. In elk wapen moest minstens eenmaal geel (goud) of wit (zilver) voorkomen. De meest gebruikte kleuren waren rood, blauw, zwart en groen.

Op de meeste grafmonumenten en rouwborden werden heraldische

kwartierstaten aangebracht als een verwijzing naar de voorouderlijke families en hun verwantschappen. Een kwartierstaat is een voorstelling van het voorgeslacht in zowel mannelijke als vrouwelijke lijn van een persoon. Elke voorouder wordt 'kwartier'

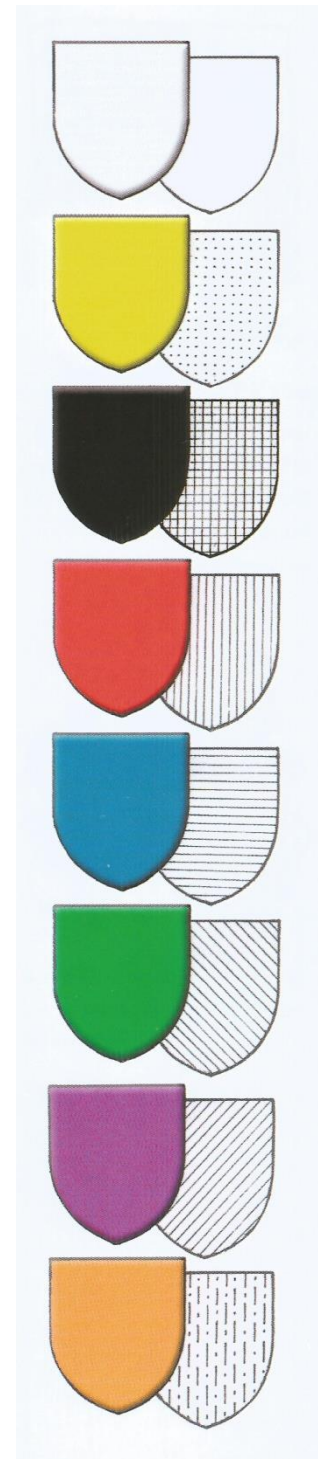



genoemd: men spreekt daarom van de 'vier kwartieren van de grootouders', de 'acht kwartieren van de overgrootouders' enz..

Het (wapen)schild staat steeds in het midden van het rouwbord en er omheen werden versierselen aangebracht. Deze versierselen ook 'schilddekking' genaamd, bestaan uit diverse onderdelen zoals de helm, het helmteken, de helmmantels, de wrong en eventueel een (helm)kroon. (De wrong is een soort cirkelvormige krans, opgevuld met paardenhaar of wol, die met regelmatige schuine lagen met een lint omwikkeld werd, dat bij de einden werd samengeknoopt). Dekkleden of helmmantels bestonden uit een stuk stof dat over de helm werd gelegd. Zij maakten in vrij willekeurige vormen integraal deel uit van de gehele compositie en vervulden eerder een artistieke rol. Schildhouders (menselijke of dierlijke figuren) worden meestal naast het schild geplaatst om het rechtstaand te houden en als het ware het te beschermen. Zoals reeds hoger werd gezegd wordt er doorgaans op de rouwborden enkel de overlijdensdatum vermeld en nooit de familienaam van de overledene. Dit kan heel wat bijkomend opzoekingswerk teweegbrengen wanneer de persoon niet in de gemeente is gestorven en er ook niet werd begraven.

Hierna volgen een paar voorbeelden van obiits (met hun rijke geschiedenis) uit mijn geboortedorp Sint-Martens-Bodegem in het Pajottenland.

Dit rouwbord werd in de Bodegemse dorpskerk opgehangen bij het overlijden **op 6 januari 1876 van Graaf Florimond Frederic Maximilien Ghislain de Ficquelmont.**



Het wapenschild wordt als volgt beschreven. Het met de gravenkroon gedekte schild is doorsneden en in het bovenste gedeelte in goud een naar rechts stappende zwarte wolf, rood getongd. In het onderste gedeelte in goud drie geknotte palen van keel, gaande tot voor de onderrand en de onderkant gepunt. Als schildhouders fungeren twee wildemannen van natuurlijke kleur, groen omkranst en omgord, houdende met de buitenste hand een knots van natuurlijke kleur bij de voet.

De familie de Ficquelmont is een bijzonder oude en illustere aristocratische familie afkomstig uit Lorreinen en meer bepaald uit het dorpje Thumeréville in het departement Meurthe-et-Moselle. Haar geschiedenis gaat terug tot *inmemorable tijden* (de tijd van de Merovingers) met Conrad de Ficquelmont in 781. Het boek van de Belgische adel vermeldt in 1866: *la maison de Ficquelmont est l'une des plus anciennes, des plus nobles, des plus distinguées de l'ancienne chevalerie de Lorraine. Ses titres et ses armes étaient jurés et reçus depuis un temps immémorial*. De eigenlijke stamreeks vangt aan met ridder Henri de Ficquelmont, heer van Curcy die rond 1386 overleed. Met gravin Ghislaine Marie Raoule Hélène de Ficquelmont die overleed in 1991, verdween de laatste Belgische telg van dit eeuwenoude adellijke geslacht.

**Graaf Florimond Frederic Maximilien Ghislain de Ficquelmont** (verder gewoon aangeduid met de voornaam Florimond) zag het levenslicht te Brussel op 26 oktober 1800 om 11 uur 's nachts in de ouderlijke woning gelegen in de Windenstraat (nu Sinter-Goedeleplein) en vier dagen later gedoopt in de vlakbije St-Goedelekathedraal. Peter was de illustere heer Florimond Joseph Alois Ignatius, graaf de Ficquelmont (broer van zijn vader) en meter vrouwe Maria Anna Frederica Francisca Gislana Rosalia, gravin de Lalaing die kanunnikes was te Nijvel. Zijn vader was de uit Kalcha in Hongarije afkomstige graaf Jean Népomucène Ignace Charles Antoine de Ficquelmont (° Neigyvarin-Hongarije 20.12.1753, + Spa 18.10.1833), commandant van Spa, die in 1793 was hertrouwd met Rosine Josepha Ludovica Hervay de Kirchberg uit de Coudenbergparochie te Brussel. Hij werd in de adelstand verheven met de titel van graaf door een Besluit van koning Willem I ondertekend in zijn paleis Het Loo op 16 juli 1822. Een eerste maal huwde hij te Gent op 3 mei 1780 met Maria Theresia Papeians de Morchoven dit van der Strepen die echter te Brussel overleed op 11 november 1790 (het eerste huwelijk telde twee kinderen en het tweede zeven).

Getrouw aan de familietraditie en in het spoor van zijn vader en ook grootvader Charles Joseph Jacques die luitenant-kolonel in het Oostenrijkse leger was (met standplaats in de Oostenrijkse Nederlanden), koos de jonge Florimond voor een militaire carrière. Op vijftienjarige leeftijd begon hij op 25 augustus 1815 zijn lange loopbaan als adelborst van de artillerie aan de pas opgerichte krijgsschool van Delft. (Adelborst is een verbastering van het woord *adelbursche*, dit is edelknaap en stamt uit de tijd dat enkel jongens uit een adellijke familie werden toegelaten tot een officiersopleiding). Hij was betrokken bij de hevige onlusten in Oost-Indië, de langdurigste en felste oorlog die Nederland heeft gevoerd om zijn gezag als koloniaal overheerser. Van 1821 tot en met 1830 nam hij er deel aan tal van veldtochten met onder meer de onlusten op het eiland Java in augustus 1829. Zo schrijft luitenant-generaal en gouverneur De Kock in een officieel rapport dat op 9 december 1825 in de residentie Kadoe de troepen van majoor de Bast met cadet-bombardier de Ficquelmont van de artillerie zich bijzonder hebben onderscheiden. Uit deze periode zijn er verschillende brieven van graaf de Ficquelmont vermeld in de inventaris van het Nationaal Archief in Nederland.

Na de Belgische Onafhankelijkheid zal hij het 'geweer van schouders' veranderen en in de jaren 1832 en 1833 strijden tegen Holland, o.a. in de Slag bij Tienen (1832) op doek uitgebeeld door de Antwerpse schilder Jacques Joseph Eeckhout.



Schilderij De Slag bij Tienen 1832

Op dit schilderij dat hangt in het Museum paleis Het Loo zou graaf de Ficquelmont zijn afgebeeld. Toch wordt hem nog door koning Willem I door zijn Besluit ondertekend te Den Haag op 10 maart 1831, de titel toegekend van Ridder in de Militaire Willems-Orde. Deze oudste en hoogste onderscheiding van het Koninkrijk der Nederlanden werd verleend voor daden die getuigen van "Moed, Beleid en Trouw"; bij de instelling in 1815 geformuleerd als *"tot belooning van uitstekende daden van moed, beleid en trouw, bedreven door diegenen, welke, zoo ter zee als te lande, in welke betrekking ook, en zonder onderscheid van stand of rang, Ons en het Vaderland dienen. Deze Orde zal echter in bijzondere gevallen ook kunnen worden gegeven aan vreemde militairen, niet in Nederlandschen dienst zijnde.* Een paar maanden later ontving hij eveneens de *Medaille van de Oorlog op Java*. Deze is achthoekig en werd door de Koninklijke Nederlandse Munt in Utrecht in brons geslagen. De voorzijde van de medaille vertoont de kop van Koning Willem I met het omschrift "WILLEM I KONING DER NEDERLANDEN" Op de keerzijde staat "OORLOG OP JAVA. 1825-1830" binnen een krans van eiken- en oranjeloof. Op 12 oktober 1832 wordt hij bevorderd tot kapitein van 1<sup>ste</sup> klasse bij het 2<sup>de</sup> regiment van de artillerie. Op 30 januari 1843 tekent Leopold I het besluit waarbij hem vanaf 1 februari 1843 een jaarlijks pensioen wordt toegekend van 2040 frank. Drie dagen later op 2 februari 1843 volgt dan de benoeming van de *op pensioen gestelde kapiteyn van den artillerij* tot Ridder in de Orde van Leopold en dit voor *zijne lange en trouwe diensten*. Graaf Florimond Frederic Maximilien Ghislain de Ficquelmont overleed te Brussel op 6 januari 1876 en werd te Bodegem begraven. Zijn enigszins verwaarloosd graf is heden nog te zien tegen de zuidelijke muur van het hoogkoor.



Het was destijds omsloten met een ijzeren afsluiting (verdwenen in de zestigerjaren van vorige eeuw) en stond model voor het boek van Hendrik Conscience met als titel *Het ijzeren Graf* waarbij het verhaal zich haast volledig te Bodegem afspeelt. (De naam Bodegem wordt in het boek 45 keer vermeld).

Er is op het kerkhof van Bodeghem een ijzeren graf,  
niet waar? »

« Er is inderdaad een graf, dat de eenvoudige  
dorpelingen *het ijzeren graf* noemen, omdat het met  
een traliewerk is omsloten; maar dit graf biedt niets  
bijzonders aan. »

Een tweede bijzonder mooi exemplaar met 16 kwartieren is de obit van **Eleonore Joséphine Françoise Hyacinthe d'Hannoset** overleden op 31 juli 1815. Deze obit legt een verrassende link tussen Bodegem en twee grote kunstenaars, namelijk Pieter Paul Rubens en Lodewijk van Bodegem.



In het midden van de obit wordt het wapenschild van haar echtgenoot en het hare weergegeven. Rechts dat van de familie Huysman d'Honsem: Op zilveren achtergrond een rechterschuinbalk van azuur waarop drie koeken (ronde schijfjes) in goud. Links haar ovale schild van de familie Hannoset: een hermelijnen (pelswerk) achtergrond met drie dwarsbalken van keel.

De heraldische kwartierstaten van het echtpaar Jean en Eleonore Huysman d'Honsem-d'Hannoset versieren deze obiit. Zij worden op de gebruikelijke manier van nummering weergegeven die in Vlaanderen werd toegepast.

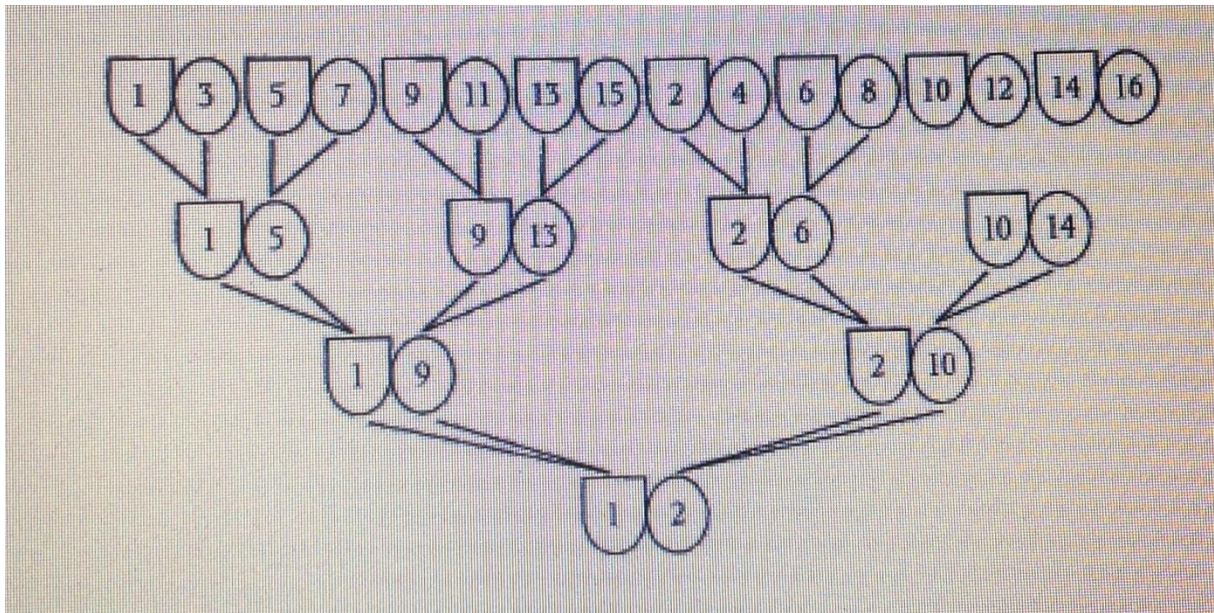

Rechts (in heraldische termen *dexter* genoemd) is de mannelijke lijn aangeduid (de onpare nummers geven steeds de vaderlijke afstamming aan): 1. Huysman, 3. Clement, 5. Broeckmans, 7. Vleminck, 9. de Kempis, 11. Bach, 13. Voeller en 15. Creft. Links (in heraldische termen *sinister* genoemd) zien wij de vrouwelijke lijn (de pare nummers geven steeds de moederlijke afstamming aan): 2. Hannoset, 4. de Bacq, 6. van Beughem, 8. Rubens, 10. d'Eesbeke, 12. Putz, 14. de la Barre en 16. de Heynin.

### Kwartierstaat van Jean Emmanuel Silvestre Ghislain Huysman d'Honsem

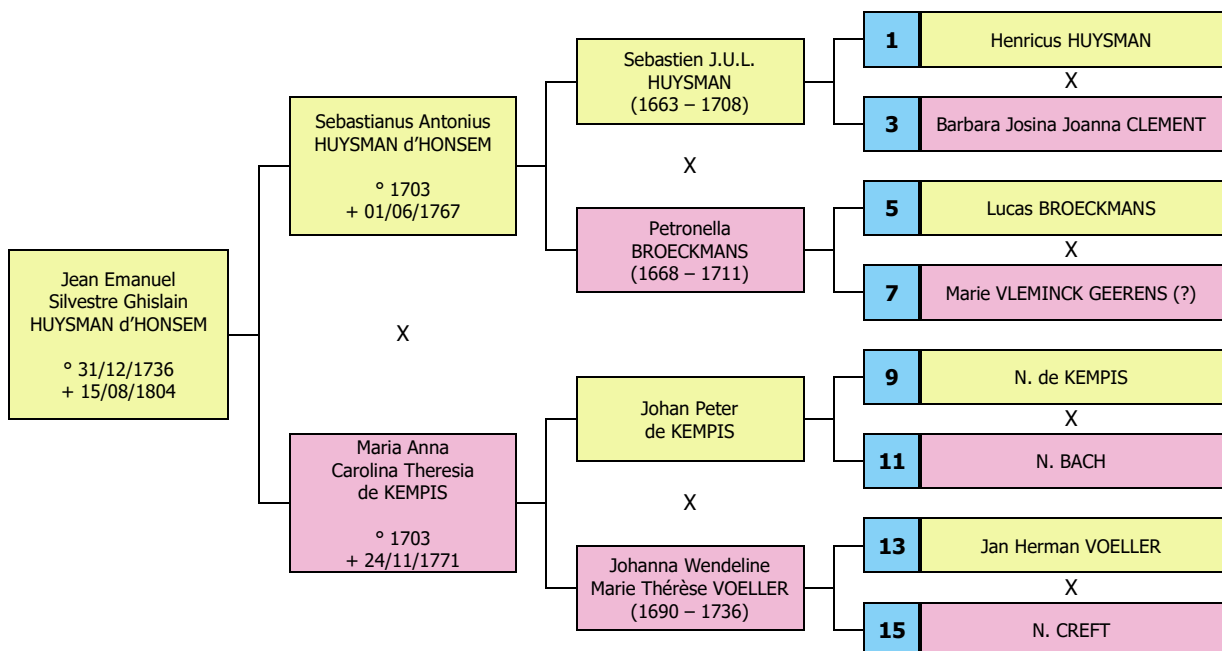

## Kwartierstaat van Eleonore Joséphine Françoise Hyacinthe d'Hannoset

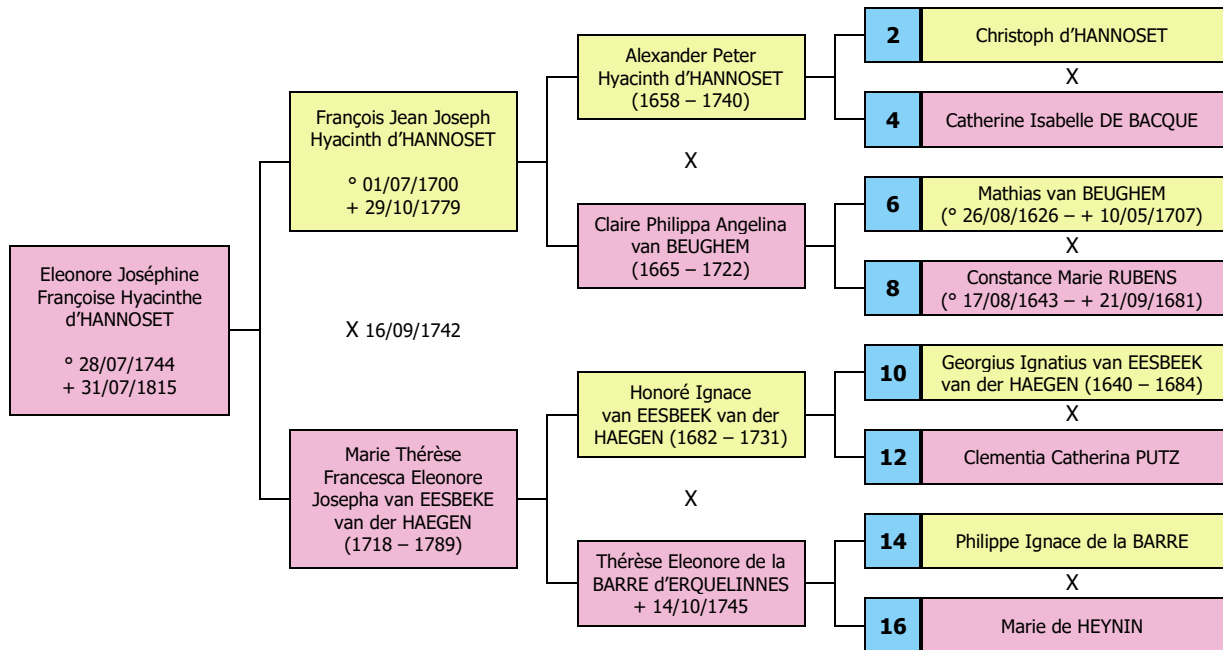

**Eleonore d'Hannoset** werd geboren te Brussel op 28 juli 1744 in het gezin van François Jean Joseph Hyacinth (1700-1779) en Marie Thérèse Francesca Eleonore Josepha van Eesbeeke van der Haeghen (1718-1789) die te Brussel waren gehuwd op 16 september 1742. De grootmoeder van haar vader, Constance Maria Rubens (° Brussel, 17.8.1643 - + Ramsdonk, 21.9.1681), was de kleindochter van onze grote Vlaamse schilder Pieter Paul Rubens. (Zie kwartierstaat hierbij afgedrukt). Eleonore trad op 16 augustus 1772 te St-Ulriks-Kapelle in het huwelijk met **Jean Emanuel Sylvester Ghislain Huysman d'Honsem** (° 31.12.1736 - + 15.8.1804). Diens vader, Sebastianus Antonius Huysman gehuwd met Maria Anna Carolina Theresia de Kempis, was ingevolge erfenis van zijn moeder Petronella Broeckmans in het bezit gekomen van het omvangrijke 'Broeckmansgoed' het prachtige domein dat later het kasteel Marlier werd genoemd. Bovendien was hij ook reeds eigenaar geworden van de Wolsemhoeve. Op 17 april 1772 kochten zijn 7 kinderen (Jean Emanuel, Clara, Nicolaus, Christianus, Leonardus, Carolus en Georges) de Honsemhoeve en gingen van dan af aan hun familienaam *d'Honsem* toevoegen tot grote ergernis van raadsheer Joannes Libertus Vaes, de toenmalige eigenaar van het Hof ten Broek, die openlijk kritiek gaf over het hun zichzelf ten onrechte toegeëigende privilege. Het zes kinderen (Leonard ° 18.6.1773- + 16.8.1783, Francois ° 9.1.1775 - + 27.9.1852, Sebastien ° 26.3.1778 - + 13.8.1847, **Dominicus** ° 1779 - + 8.8.1837, Julien ° 11.6.1781 - + 27.9.1781 en **Emilie** ° 17.1.1785 - + 11.11.1844, allen te Brussel geboren) tellende gezin van Jean Emanuel en Eleonore Huysman d'Honsem vertoefde enkel tijdens de zomermaanden op hun prachtig landgoed te Bodegem en bewoonden in de winterperiode hun woonst gelegen te Brussel *in de Luxomstraete op den hoek van de Berghstraete* vlakbij de St-Michiels en Goedele-kathedraal waar ook al hun kinderen werden gedoopt. Door de haast 'miraculeuze' te noemen ontdekking van zowel het overlijdensbericht van **Dominicus** en zijn zus **Emilie** weten wij dat de begraafplaats van de familie Huysman d'Honsem zich te Heikruis bevindt en werd de link gelegd met deze gemeente.



Evenals te Bodegem bezat deze familie er heel wat eigendommen waaronder de historische pachthoven het *Hof te Boutebrugge* (eertijds de zetel van een heerlijkheid) en het *Hof van Tasseniers*. Ook het kasteel van Ter Rijst, thans eigendom van de Vlaamse Gemeenschap, was ooit in hun bezit. Het gekende Ursulinenklooster van Heikruis werd in de eerste helft van de 19<sup>de</sup> eeuw gesticht op initiatief van deze familie waarvan heel wat obiits zijn opgehangen in de eeuwenoude kapel van O-L-Vrouw-Ter Linden. Ook het kasteel van Eizeringen kwam in 1729 in het bezit van Sebastiaan Antoon Huysman door zijn huwelijk met Marie Anne Charlotte Thérèse de Kempis, dochter van Jean-Pierre de toenmalige heer van Ter Rijst in Heikruis. Sebastiaan was raadsman en meester bij het Rekenhof en vele familieleden bekleedden eveneens hoge posten in 's lands bestuur.

Door het opstellen van de kwartierstaat van Eleonore d'Hannoset (zie hierboven) ontdekten wij niet enkel het verband tussen Bodegem en Pieter Paul Rubens maar tevens de link met Lodewijk van Bodeghem, de beroemde Brusselse beeldhouwer en architect. Rubens' kleindochter Constance Maria trad in het huwelijk met Mathias van Beughem (° 26.8.1626 - + 10.5.1707) een rechtstreekse afstammeling van Lodewijk en bovendien de broer van Johannes Ferdinand van Beughem die op 12.11.1679 de 9<sup>de</sup> bisschop van Antwerpen was geworden. Zelfs een tweede link met Rubens zien wij in het huwelijk te Brussel op 25.6.1673 van Clara Petronilla Rubens, zus van Constance, met don Juan Guillermo Alvarado y Bracamonte, heer van Melis en Opberghen en verwant met de familie du Bois de Fiennes (Don Juan Guillermo was de broer van Barbara Alvarado y Bracamonte, de grootmoeder van dorpsheer Guilielmus Josephus de Bois de Fiennes, waarvan er ook een obiit hangt in de Bodegemse dorpskerk). Waar Eleonore d'Hannoset op 31 juli 1815 is overleden kon niet worden achterhaald.



Deze beide voorbeelden van obiits tonen aan dat er achter deze 'heraldische kunstwerken' een hele familiegeschiedenis verscholen is en bijgevolg zeker voor genealogen het bestuderen waard. Ga dus voortaan aan dergelijke schatten niet achteloos voorbij.

Edgard Van Droogenbroeck



## **EEN FAMILIE UIT RONSE VERTREKT NAAR AMERIKA (3)**

In deel twee vertelden we over Gustave Vangermeersch, zoon van Pierre Jean Vangermeersch en Apoline Lepine, en in het bijzonder over zijn vrouw Emma Rosalie Callebaut. We bespraken eveneens de lotgevallen van zijn 3 jongste kinderen. In dit derde deel gaan we het hebben over het vierde en het vijfde kind in dit gezin.

### **2.4. Hun zoon Achille Joseph Vangermeersch**

Achille Joseph werd geboren te Ronse op 15.12.1895. Zijn vader, Gustave Vangermeersch was toen 30 jaar oud en "ouvrier teinturier". Zijn moeder, Emma Rosalie Callebaut, was 28 jaar oud en "ménagère". Ze woonden toen in de twaalfde sectie in Ronse, in de "Visscherij".

Het leven van Achille Joseph was kort : hij overleed op 15.11.1896, amper 11 maanden oud. In de overlijdensakte staat verkeerdelijk "un an et onze mois".

### **2.5. Hun dochter Valerie Marie Eugenie Vangermeersch**

Valerie Marie Eugenie zag het levenslicht op 16.02.1897 in Ronse, als kind van Gustave Vangermeersch, 31 jaar oud, "ouvrier teinturier", en van Emma Rosalie Callebaut, 29 jaar oud, "ménagère", allebei in Ronse wonende.

Op 14.04.1920 scheepte ze als 23-jarige samen met haar moeder, broers Oscar (19 jaar) en Richard (16 jaar) en zus Madeleine (13 jaar) in Antwerpen in op de SS Kroonland met bestemming New York. Zij gaf toen aan dat ze "dressmaker" van beroep was. Op 28.04.1920 aangekomen in New York, was hun uiteindelijke bestemming Providence, waar de oudste zoon van het gezin, Jean Léopold Vangermeersch, reeds woonde.

Leerde Valerie ginder de liefde van haar leven kennen, of kende ze die al van vroeger ? Op 23.08.1921 trouwde ze met Ronsenaar Ivon Vandergheynst in Providence City (bron : Index of Births, Mariages and Deaths recorded in Providence, Rhode Island, Mariages 1921-1930).

Yvo Auguste Van der Gheynst kwam ter wereld op 11.09.1894 te Ronse. Zijn vader, Yvo, was toen een 47-jarige "ouvrier", geboren te Kwaremont, en zijn moeder, Anna Bracke, was 42 jaar oud, "ménagère", geboren in Aalst.

Op 26-jarige leeftijd en wever van beroep liet hij Ronse achter zich, en vertrok naar Southampton om daar op 12 september 1920 de oversteek te wagen met de SS Aquitania. Bij zijn inscheeping wordt hij geregistreerd als "Ivon" Vandergheynst. Eens ontscheept in New York reisde hij door naar Providence, waar hij bij "kozyn/friend Vangermeersch", Hartford Avenue 100 in Providence City, zou verblijven.

Volgens de Rhode Island State Census van 1925 woonde Valerie op 24.04.1925 samen met haar man Ivon in Kingsfield Street 92 in Providence City. Zij was toen 28 jaar oud, hij 30.

Ze woonden beiden nog steeds op hetzelfde adres toen Ivon op 11.12.1926 de naturalisatie aanvraag, met als getuige haar broer Richard Vangermeersch, 131 Vincent Avenue, Providence.

## Afstammelingen van Pierre Jean Vangermeersch x Apoline Lepine

<p>- Emile Vangermeersch (1872 - ?) X 1897 Augustine Reynaert (1874 - ?)</p>	<p>- Pierre Jean Vangermeersch (1898 - ?)</p>	<p>- Germaine I. Vangermeersch (1929 - )</p>	
	<p>- Omer Felix Vangermeersch (1905 - 1981) X Fernande Marie Van Speybrock (1903 - 1960)</p>		
	<p>X Marie Armande Celeste L. Cannoo (1904 - 1999)</p>		
	<p>- Mathilde Jeanne Vangermeersch (1910 - 1985) X Frans Lodewyk Petrus Bousard (1915 - 2008)</p>	<p>- Jacques Paul Bousard (1942 - ) X Carmel P. Callan (1950 - ?)</p>	<p>- Rene K. Bousard (1973 - )</p>
<p>- Gustave Vangermeersch (1865 - 1916) X 1890 Emma Rosalie Callebaut (1867 - 1948)</p>	<p>- Jean Léopold Vangermeersch (1890 - 1936) X Lena ? (1892 - 1973)</p>	<p>- Laura Vangermeersch (20 jaar in 1940) X Vincent Vigneaux (1918 - 1985)</p>	
	<p>- Valère Gustave Théodore Vangermeersch (1892 - 1974) X 1917 Lavina Syx (21 jaar bij huwelijk)</p>	<p>- Gustave Valère Vangermeersch (1927 - ) X Irène Philomena Weyn (???? - )</p>	<p>- Emile Vangermeersch (???? - )</p>
	<p>- Henri Cyrille Vangermeersch (1894 - 1944) X 1920 Marie Thérèse Botteldoorn (1895 - 1982)</p>	<p>- Roger Gustave Leon Vangermeersch (1921 - 1927)</p>	
		<p>- Rosette Octavia Vangermeersch (1929 - 1979) X Richard John Bushee (1929 - 2004)</p>	<p>- Diane Susan Bushee (???? - ) X Seth Frank Braverman (???? - )</p>
			<p>- Wayne David Braverman (???? - )</p>
			<p>- David Henry Bushee (1959 - 1975) X ?</p>
			<p>- Donald Richard Bushee (???? - ) X Maryann Marino (???? - )</p>
	<p>- Achille Joseph Vangermeersch (1895 - 1896)</p>		
	<p>- Valerie Marie Eugenie Vangermeersch (1897 - 1976) X 1921 Yvo August Vandergheynst (1884 - 1969)</p>	<p>- Robert Willy Vandergheynst (1930 - 1932)</p>	
		<p>- Doris Vandergheynst (1933 - ) X Benjamin Haskins (???? - )</p>	<p>- Mark Thomas Haskins (1960 - ) X ?</p>
			<p>- Victoria Haskins (???? - )</p>
			<p>- Alexandra Doris Haskins (???? - )</p>
		<p>- Karen Beth Haskins (1962 - ) X ? Gustin</p>	<p>- Mitchell Ryan Gustin (???? - )</p>
			<p>- Harrison John Gustin (???? - )</p>
		<p>- Valérie Lisa Haskins (???? - ) X ? Fulmer</p>	<p>- Samantha Fulmer (???? - )</p>
			<p>- Darrell James Fulmer (???? - )</p>
	<p>- Oscar Théophile Vangermeersch (1901 - 1978) X 1930 Irene Rita Bernier (1907 - ?)</p>		
	<p>- Richard Emile Vangermeersch (1903 - 1982) X 1939 Rachel C. Neirinckx (1915 - 2007)</p>	<p>- Richard G. Vangermeersch (1940 - )</p>	
		<p>- Robert Henry Vangermeersch (1941 - ) X 1965 Tracy Potter (1943 - )</p>	<p>- Gretchen Rachelle Vangermeersch (1967 - ) X Douglas Edward Geverdt (???? - )</p>
			<p>- Robert Vangermeersch (1970) X Emily Marie Gravelle (1976 - )</p>
			<p>- Megan Louise Vangermeersch (1974 - ) X John Randall Prewitt (???? - )</p>
	<p>- Leona Madeleine Vangermeersch (1906 - 1974) X 1935 Emile J. Drapier (1904 - 1970)</p>	<p>- Elaine Drapier (1942 - ) X Ernest Friday (1925 - )</p>	<p>- William S. Friday (1978 - )</p>

Had Valerie, toen ze 29 jaar oud was, misschien problemen met haar zwangerschap ? In elk geval waren Valerie en Ivon op 02.04.1930 ingetrouwd bij haar moeder en haar broers en zus in de Laban Street 51 in Providence City. Volgens de U.S. Census van 1930 was Valerie toen "weaver" van beroep. Ivon was 32 jaar, en eveneens "weaver".

Op 24.11.1930 wordt hun zontje, Robert Willy Vandergheynst, geboren. Het kind had waarschijnlijk geen goede gezondheid, want op 29.10.1932 overlijdt het, nog geen twee jaar oud.

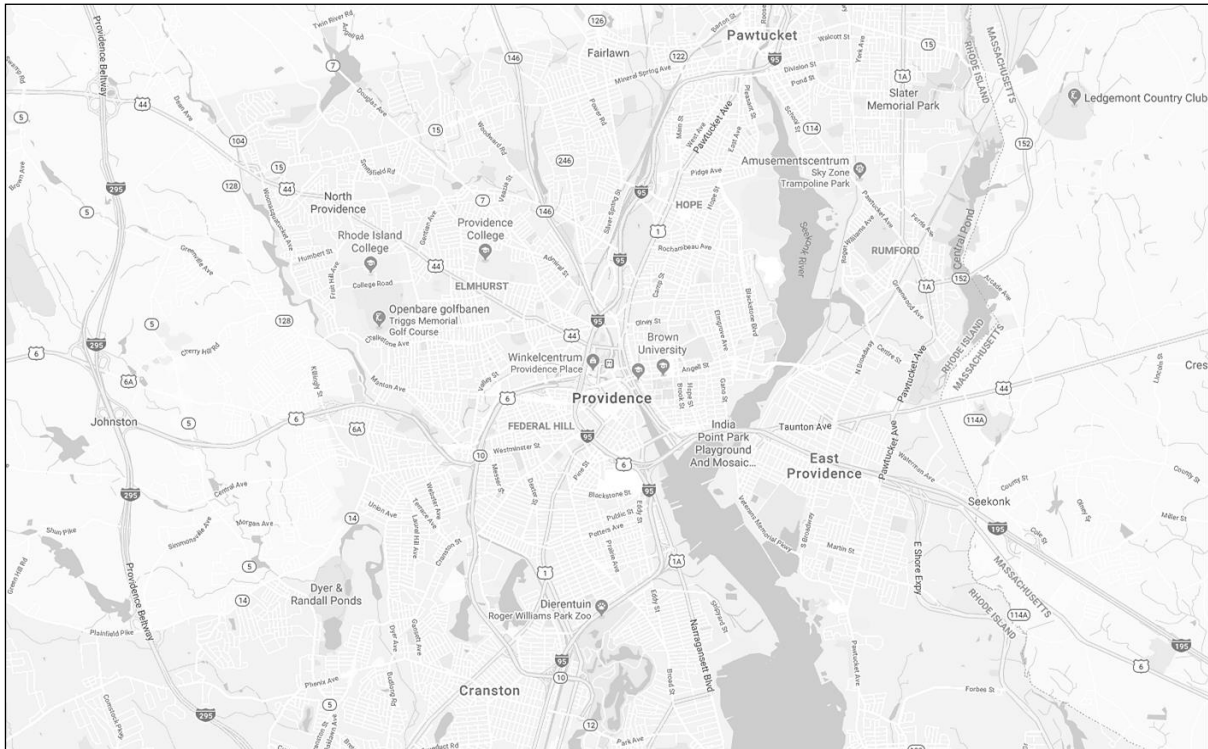

Plan : Google Maps

Valerie is opnieuw zwanger wanneer het koppel in 1933 op familiebezoek gaat in België. We vinden hun beider naam terug op de passagierslijst van de SS Westernland die op 06.10.1933 vanuit Antwerpen naar New York vertrekt om daar op 17.10.1933 toe te komen. Ze reizen onmiddellijk door naar Providence City, bij Valerie's moeder, broers en zus in de Laban Street 51.

Hun dochtertje, Doris Vandergheynst, wordt op 29.11.1933 geboren.

Op 01.01.1936 wonen Valerie en Ivon met hun dochtertje Doris in de Whittier Avenue 64 in Providence City, zo blijkt uit de Rhode Island State Census van eind 1935.

Volgens de U.S. Census van 1940 wonen ze op 24.04.1940 met hun drietjes in de Fairfield Avenue 31, in Providence City. Valerie is op dat ogenblik 42 jaar en "weaver", haar man is 45 jaar, en werkt als "Loom Fixer" (hersteller van weefgetouwen).

Op 27.04.1942 wordt Ivon opgenomen in de militaire registers. Het gezin woont dan in de Priscilla Avenue 51 in Providence City (zie voor- en achterzijde van de registratiekaart hierna).

**REGISTRATION CARD—(Men born on or after April 28, 1877 and on or before February 16, 1897)**

SERIAL NUMBER 1537 I. NAME (Print) Iron August Vanderghейnst ORDER NUMBER \_\_\_\_\_  
(First) (Middle) (Last)

2. PLACE OF RESIDENCE (Print) 51 Priscilla Ave. Providence Rhode Island  
(Number and street) (Town, township, village, or city) (State)

[THE PLACE OF RESIDENCE GIVEN ON THE LINE ABOVE WILL DETERMINE LOCAL BOARD JURISDICTION; LINE 2 OF REGISTRATION CERTIFICATE WILL BE IDENTICAL]

3. MAILING ADDRESS Same  
(Mailing address if other than place indicated on line 2. If same insert word same)

4. TELEPHONE None 5. AGE IN YEARS 47 6. PLACE OF BIRTH Benaix  
(Exchange) (Number) (Mo.) (Day) (Yr.) (Town or county)

DATE OF BIRTH Sept. 11, 1894 Belgium  
(Mo.) (Day) (Yr.) (State or country)

7. NAME AND ADDRESS OF PERSON WHO WILL ALWAYS KNOW YOUR ADDRESS Mrs. Valerie Vanderghейnst, 61 Priscilla Ave. Providence, R.I.

8. EMPLOYER'S NAME AND ADDRESS Atlantic Mills Mantox Ave. Providence R.I.

9. PLACE OF EMPLOYMENT OR BUSINESS Mantox Ave. Providence Providence R.I.  
(Number and street or R. F. D. number) (Town) (County) (State)

I AFFIRM THAT I HAVE VERIFIED ABOVE ANSWERS AND THAT THEY ARE TRUE.

D. S. S. Form 1 (Revised 4-1-42) (over) 16-21630-1 Iron A. Vanderghейnst  
(Registrant's signature)

**REGISTRAR'S REPORT**

DESCRIPTION OF REGISTRANT

RACE	HEIGHT (Approx.)	WEIGHT (Approx.)	COMPLEXION	
White ✓	5' 8"	162	Sallow	
	EYES	HAIR	Light	✓
Negro	Blue ✓	Blonde	Ruddy	
	Gray	Red	Dark	
Oriental	Hazel	Brown ✓	Freckled	
	Brown	Black	Light brown	
Indian	Black	Gray	Dark brown	
		Bald	Black	
Filipino				

Other obvious physical characteristics that will aid in identification None

I certify that my answers are true; that the person registered has read or has had read to him his own answers; that I have witnessed his signature or mark and that all of his answers of which I have knowledge are true, except as follows:  
None to my knowledge.

Registrar for Local Board Annie F. Emmons  
(Signature of registrar)  
6 Providence R.I.  
(Number) (City or county) (State)

Date of registration April 27, 1942

LOCAL BOARD No. 6  
 CITY OF PROVIDENCE  
 370 HARTFORD AVE.  
 PROVIDENCE, R. I.  
(STAMP OF LOCAL BOARD)

(The stamp of the Local Board having jurisdiction of the registrant shall be placed in the above space)

16-21630-1

Ivon overlijdt op 21.08.1969. Zijn laatste woonplaats was in Providence City (bron : U.S. Social Security Death Index). Hij ligt begraven in het Highland Memorial Park in Johnston, Providence (bron : Find a Grave index).

Valerie is overleden op 05.03.1976, op 79-jarige leeftijd (bron : U.S. Social Security Death Index). Ze werd eveneens begraven in het Highland Memorial Park (bron : Find a Grave Index).

### 2.5.1. Kleinzoon Robert Willy Vanderghейnst

Op 24.11.1930 wordt in Providence City Robert Willy Vanderghейnst geboren, zontje van Ivon Vanderghейnst en Valeria Vangermeersch (bron : Index of Births, Mariages and Deaths recorded in Providence, Rhode Island, Births 1921-1930).

Hij overlijdt echter op 29.10.1932, nog geen twee jaar oud, in Providence County (bron : Rhode Island Deaths and Burials). Hij ligt begraven op het Pocasset Cemetery in Cranston, Providence County (<http://www.rihistoriccemeteries.org/newgravedetails.aspx?ID=390321>).



## **2.5.2. Kleindochter Doris Vandergheynst**

Doris Vandergheynst wordt geboren als tweede kindje van Ivon Vandergheynst en Valerie Vangermeersch op 29.11.1933 in Providence City (bron : Index of Births, Mariages and Deaths recorded in Providence, Rhode Island, Births 1931-1935).

Uit de Rhode Island State Census van eind 1935 vernemen we dat ze op 01.01.1936 samen met haar ouders in de Whittier Avenue 64 in Providence City woont.

Op 24.04.1940 - ze was toen 7 jaar - woont ze met haar ouders in de Fairfield Avenue 31 in Providence City, zo blijkt uit de U.S. State Census van 1940.

Later huwt ze met Benjamin Haskins, die volgens de U.S. Census van 1935 geboren werd op 04.01.1933 in East Providence, Woodward Avenue 200 (bron voor huwelijk : Geneanet/Serclaes).

We hebben weet van drie kinderen uit hun huwelijk : Mark Thomas Haskins, geboren op 02.11.1960, Karen Beth Haskins, geboren op 22.11.1962, en Valérie Lisa Haskins, waarvan we de geboortedatum niet kennen (zie hierna).

Vanaf 01.06.1993 wonen Doris en Benjamin in Simmonsville Avenue 292 te Johnston, Rhode Island, zoals blijkt uit de U.S. Public Records.

Hun adres is Windsor Avenue, in Johnston, Rhode Island, vanaf 01.07.2005, volgens de U.S. Public Records.

### **2.5.2.1. Achterkleinzoon Mark Thomas Haskins** (oorspronkelijke bron : geneanet/serclaes)

Mark Thomas Haskins werd op 02.11.1960 geboren. Vader was Benjamin Haskins en moeder was Doris Vandergheynst (bron : U.S. Public Records).

Van hem zijn weinig gegevens bekend. Op 01.06.1988 woonde hij in de Post Road 900, appartement 2, in Warwick, Rhode Island. Vanaf 01.12.1993 woonde hij in de Simmonsville Avenue 292 in Johnston, bij zijn ouders, en vanaf 01.06.1999 tot en met 10.01.2009 was hij gedomicilieerd in de Quail Ridge Road in Cranston (bron is telkens de U.S. Public Records).

We hebben weet van twee kinderen : Victoria Haskins en Alexandra Doris Haskins.

#### **2.5.2.1.1. Betachterkleindochter Victoria Haskins** (bron : geneanet/serclaes)

Van haar hebben we geen gegevens.

#### **2.5.2.1.2. Betachterkleindochter Alexandra Doris Haskins** (bron : geneanet/serclaes)

Ook van haar zijn geen verdere gegevens bekend.

### **2.5.2.2. Achterkleindochter Karen Beth Haskins** (oorspronkelijke bron : geneanet/serclaes)

Uit de U.S. Public Records weten we dat ze op 22.11.1962 geboren werd. Volgens dezelfde bron woonde ze op 01.01.1996 in de Simmonsville Avenue 292 in Johnston.

Ze zou gehuwd zijn met een man met de familienaam Gustin. Twee kinderen zijn van dit koppel bekend : Mitchell Ryan Gustin en Harrison John Gustin

#### **2.5.2.2.1. Betachterkleinzoon Mitchell Ryan Gustin**

Van deze betachterkleinzoon weten we enkel dat hij bestaat (bron : geneanet/serclaes).

#### **2.5.2.2.2. Betachterkleinzoon Harrison John Gustin**

Van deze betachterkleinzoon weten we enkel dat hij bestaat (bron : geneanet/serclaes).

### **2.5.2.3. Achterkleindochter Valérie Lisa Haskins** (oorspronkelijke bron : geneanet/serclaes)

We kennen haar geboortedatum niet. Volgens de U.S. Public Records woonde ze vanaf 01.02.1989 in de Simmonsville Avenue 20 in Johnston.

Ze huwde met een man met de familienaam Fulmer. Twee kinderen zijn van dit koppel bekend : dochter Samantha Fulmer en zoon Darrell James Fulmer

#### **2.5.2.3.1. Betachterkleindochter Samantha Fulmer**

Van deze betachterkleindochter weten we enkel dat ze bestaat (bron : geneanet/serclaes).

#### **2.5.2.3.2. Betachterkleinzoon Darrell James Fulmer**

Van deze betachterkleinzoon weten we enkel dat hij bestaat (bron : geneanet/serclaes).

William Dehenau

Opzoekingen door Annemie Swillens

Bronnen :

<https://familysearch.org/search> : website van de Mormonen, die als leidraad gebruikt is

[www.libertyellisfoundation.org](http://www.libertyellisfoundation.org) : voor de migratie naar New York

<http://zoekakten.nl> : toegangsite tot o.a. de burgerlijke stand in België zoals gepubliceerd door de Mormonen

[www.geneanet.org](http://www.geneanet.org) : in de Bibliotheek werden de boeken "Index of Births, Mariages and Deaths recorded in Providence, Rhode Island 1921-1930" gepubliceerd

<http://www.rootsweb.ancestry.com/~rigenweb/cemetery/cemetery367.html> : voor sommige kerkhoven in Rhode Island

<http://www.rihistoriccemeteries.org/newgravedetails.aspx> : voor sommige kerkhoven in Rhode Island

## BESPREKING EN VERTALING VAN ENKELE LATIJNSE KERKELIJKE AKTEN (4)

Annemie Swillens

In deze aflevering wordt er ruim aandacht besteed aan minder gebruikelijke varianten van de drie belangrijkste genres kerkelijke akten. Bij enkele voorbeelden uit de Vlaamse Ardennen worden de gebruikte Latijnse naamvallen toegelicht. Bij de vertaling van deze handschriften wordt er gezocht naar een Nederlandse formulering die dicht aansluit bij het origineel en is er gekozen voor een Vlaamse versie van de aanwezige voornamen.

### VOORBEELD 1 : Een doop te ZOTTEGEM in 1736 :

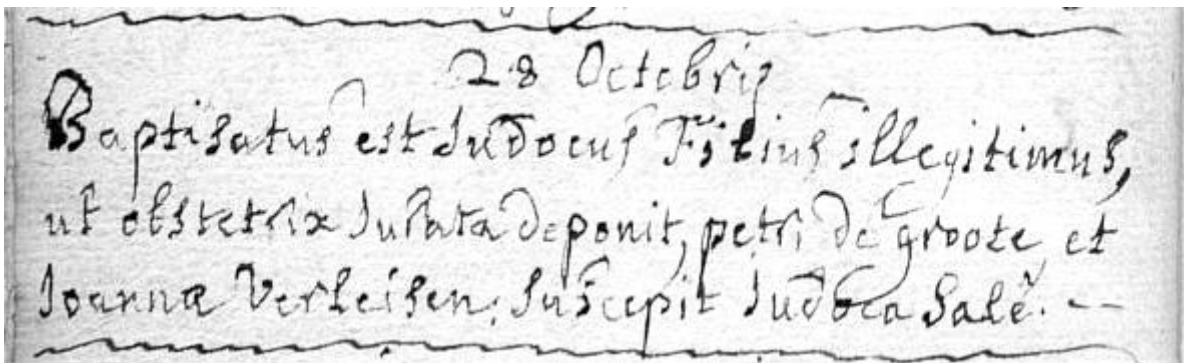

28 Octobris

Baptisatus est Judocus Filius illegitimus, ut obstetrix Jurata deponit, petri de groote, et Joannæ Verleisen : suscepit Judoca Salé.

Zoals vaak begint deze akte met de **DATUM** van de gebeurtenis :

**De kalenderdag** : Indien 28 bedoeld is als het rangtelwoord duodetricesima, staat het in de **ablatief** vrouwelijk enkelvoud als kernwoord van een bijwoordelijke bepaling van tijd.

**De maand** : Octobris is evenwel een **genitief** enkelvoud als nadere omschrijving van het grotere geheel waarvan die kalenderdag deel uitmaakt.

Bij beide zinnen van deze akte zoeken we eerst naar de **ZINSKERN**. Deze wordt gevormd door het **werkwoord** dat de voornaamste handeling uitdrukt en zijn **onderwerp**.

Vervolgens kijken we in iedere zin of en hoe deze zinskern aangevuld wordt door **ANDERE ZINSDLEN**, zoals gezegde, lijdend voorwerp, of een bijwoordelijke bepaling.

Zowel het onderwerp als de aanvullende zinsdelen kunnen vaak onderverdeeld worden in **zinsdeelstukken** zoals het **kernwoord of antecedent**, de **bijstelling** (gelijkwaardig met zijn antecedent) en de **bijvoeglijke bepaling** (ondergeschikt aan zijn antecedent).

### **ZIN 1 : ZINSKERN van de HOOFDZIN :**

**Vervoegd werkwoord** : Baptisatus est : voltooid tegenwoordige tijd **PASSIEF**

( = lijdende vorm) 3<sup>e</sup> persoon enkelvoud van baptisare met het voltooid deelwoord in de **nominatief** mannelijk enkelvoud : hij is gedoopt.

**Zijn onderwerp** :

het antecedent : Judocus : **nominatief** mannelijk enkelvoud

zijn bijstelling bestaat uit de volgende elementen :

het kernwoord : Filius : **nominatief** mannelijk enkelvoud

zijn bijvoeglijk naamwoord : illegitimus : eveneens **nominatief** mannelijk enkelvoud

### **ZIN 1 : onderbrekende TUSSENZIN met modale betekenis :**

Deze tussenzin die de hoofdzin onzeker maakt, bestaat uit :

het **betrekkelijk bijwoord** ut = zoals : maakt de verbinding tussen de hoofdzin en de tussenzin

het **vervoegd werkwoord** : deponit : ONvoltooid tegenwoordige tijd **ACTIEF** (= bedrijvende vorm) 3<sup>e</sup> persoon enkelvoud van deponere : in het Kerklatin betekent het : hij/zij legt een verklaring af

plus **zijn onderwerp** : obstetrix (= vroedvrouw) & jurata (voltooid deelwoord van het werkwoord jurare) : 2 X **nominatief** vrouwelijk enkelvoud

Dankzij deze tussenzin wordt het duidelijk dat er slechts een onzekere mondelinge bron aan de basis ligt van de registratie van de vermoedelijke vader.

### **ZIN 1 : ZINSKERN van de HOOFDZIN (vervolg) :**

Na deze onderbrekende tussenzin wordt er weer overgeschakeld naar het **onderwerp** van de hoofdzin :

De bovenvermelde bijstelling die begon met Filius illegitimus bevat ook een :

een bijvoeglijke bepaling met de ouders : petri de groote, et joannæ Verleisen :

2 X **genitief** enkelvoud, van hun respectievelijke voornamen Petrus en Joanna

### **De 2<sup>e</sup> ZIN bestaat uitsluitend uit een ZINSKERN :**

Uitzonderlijk wordt er maar 1 doopheffer vermeld :

**Vervoegd werkwoord** : suscepit : voltooid tegenwoordige tijd **ACTIEF** 3<sup>e</sup> persoon enkelvoud van suscipere : hij/zij heeft ten doop gehouden

**Zijn onderwerp** : Judoca Salé : **nominatief** vrouwelijk enkelvoud

**VERTALING** : (Op) 28 oktober

is Joost gedoopt, onwettige zoon, zoals (de) beëdigde vroedvrouw verklaart, van Pieter De Grootte en van Jeanne Verleisen. Josine Salé heeft (hem) ten doop gehouden.

### **VOORBEELD 2 : Een aloude huwelijksakte uit HUISE :**

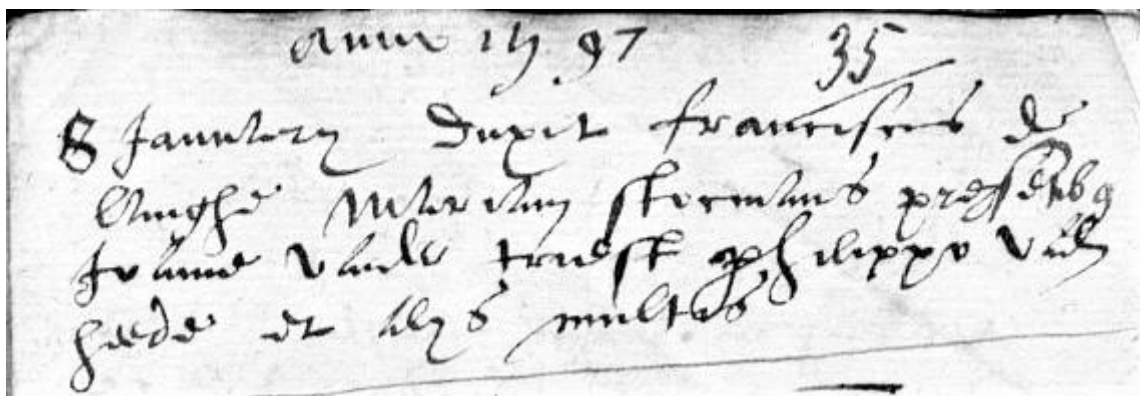



Anno 1597

8 Januarij duxit franciscus de langhe Mariam stocmans præsen(ti)bus Joanne Vander triest Philippo Vand(e)n heede et alijs multis

Ook deze akte begint met de **DATUM** van het sacrament :

**De kalenderdag** : 8 : Indien bedoeld als het rangtelwoord octava : **ablatief** vrouwelijk enkelvoud als kernwoord van een bijwoordelijke bepaling van tijd

**De maand** : Januarij : **genitief** enkelvoud : de langere periode waarvan die dag deel uitmaakt

### **ZINSKERN :**

**Vervoegd werkwoord** : duxit : voltooid tegenwoordige tijd **ACTIEF** 3<sup>e</sup> persoon enkelvoud van ducere : huwen, traditioneel gezien vanuit het standpunt van de man, omdat het ook leiden of voeren betekent (vergelijk met het Franse conduire)

**Zijn onderwerp** : franciscus de langhe : **nominatief** mannelijk enkelvoud

### **AANVULLENDE ZINSELEN :**

**Lijdend voorwerp** : hier de persoon die het leiden ondergaat : Mariam stocmans : **accusatief** vrouwelijk enkelvoud

**Bijwoordelijke bepaling van voorwaarde** (wegens de verplichte aanwezigheid van getuigen) die bestaat uit de volgende zinsdeelstukken :

het antecedent : præsen(ti)bus : **ablatief** meervoud wegens hun gemeenschappelijke hoedanigheid

zijn bijstelling bestaat uit 2 delen :

2 met naam genoemde getuigen : Joanne Vander triest & Philippo Vand(e)n heede : 2 X **ablatief** mannelijk enkelvoud, van hun voornamen Joannes en Philippus

andere anonieme getuigen : multis alijs (= vele anderen) : 2 X **ablatief** meervoud

**VERTALING** : (Op) 8 januari heeft Frans De Langhe Mieke Stoc(k)mans gehuwd, (ten overstaan van de) aanwezigen Jan Vander Triest, Filips Vanden Heede en vele anderen.

### **VOORBEELD 3 : Het overlijden van een tweeling te LEEUWERGEM in 1747 :**

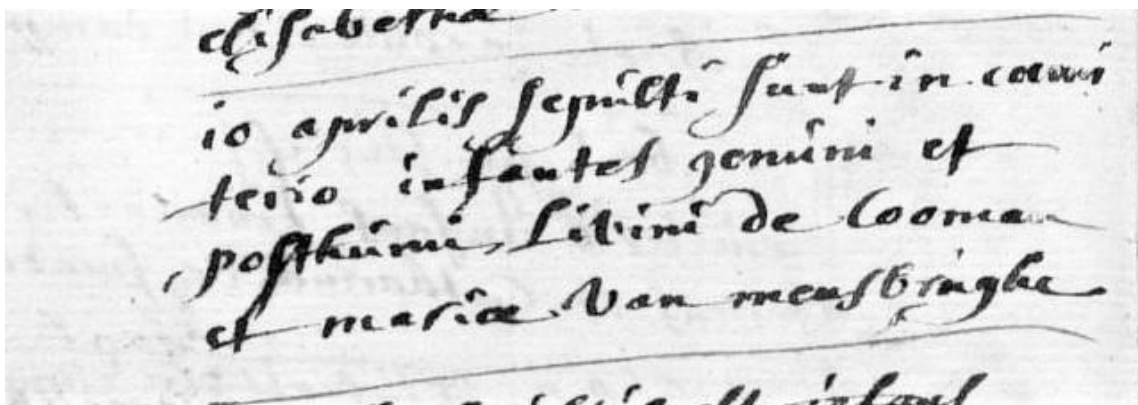

10 aprilis sepulti sunt in cœmiterio infantes gemini et posthumi, Livini de Cooman et mariæ Van mensbrughe

Ook dit handschrift neemt een aanvang met de **DATUM** :

**De kalenderdag** : 10 : Indien bedoeld als het rangtelwoord decima : **ablatief** vrouwelijk enkelvoud als kernwoord van een bijwoordelijke bepaling van tijd

**De maand** : aprilis : **genitief** enkelvoud : groter geheel waartoe die dag behoort

### **ZINSKERN** :

**Vervoegd werkwoord** : sepulti sunt : voltooid tegenwoordige tijd **PASSIEF** 3<sup>e</sup> persoon meervoud van het werkwoord sepelire met het voltooid deelwoord in de **nominatief** mannelijk meervoud : zij zijn begraven

Zijn **onderwerp** bestaat uit de volgende zinsdeelstukken :

het antecedent infantes : **nominatief** meervoud van het zelfstandig naamwoord infans ( => enfant in het Frans = kind), kan in het Latijn zowel mannelijk als vrouwelijk zijn als aanduiding van een kindje dat nog niet kan spreken.

de bijbehorende bijstelling bevat de volgende elementen :

de kernwoorden : gemini (van geminus => jumeaux in het Frans = tweeling) & posthumi (oorspronkelijk van de superlatief postumus = geboren na de dood van zijn vader) : 2 X **nominatief** mannelijk meervoud – Beide naamwoorden kunnen zowel zelfstandig als bijvoeglijk gebruikt worden, afhankelijk van hun functie in het geheel van de zin.

de bijvoeglijke bepaling met hun ouders : Livini de Cooman & mariæ Van mensbrughe : 2 X **genitief** enkelvoud, van hun respectievelijke voornamen Livinus en Maria

### **AANVULLEND ZINSDEEL** :

**Bijwoordelijke bepaling van plaats** : in cœmiterio : **ablatief** enkelvoud (van het onzijdige naamwoord cœmeterium => cimetièrre in het Frans = kerkhof) na het voorzetsel "in"

**VERTALING** : (Op) 10 april zijn begraven op (het) kerkhof : kleine kindjes, tweeling- en postume kinderen van Lieven De Cooman en Mieke Van Mensbrughe.

Omdat deze akte geen duidelijkheid geeft over hun voornamen, wordt hun doopakte als volgend handschrift toegevoegd.

### **VOORBEELD 4 : Doopakte van dezelfde postume tweeling te LEEUWERGEM in 1747** :

6 aprilis baptisati sunt gemini postumi Livinus et maria Livina filius et filia Legitima Livini de Cooman et mariæ Vander mensbrughe , susceperunt Livinum judocus Vander beken et josina Vander mensbrughe , susceperunt mariam Livinam franciscus Laureijnssens et maria antonetta de Cooman ,

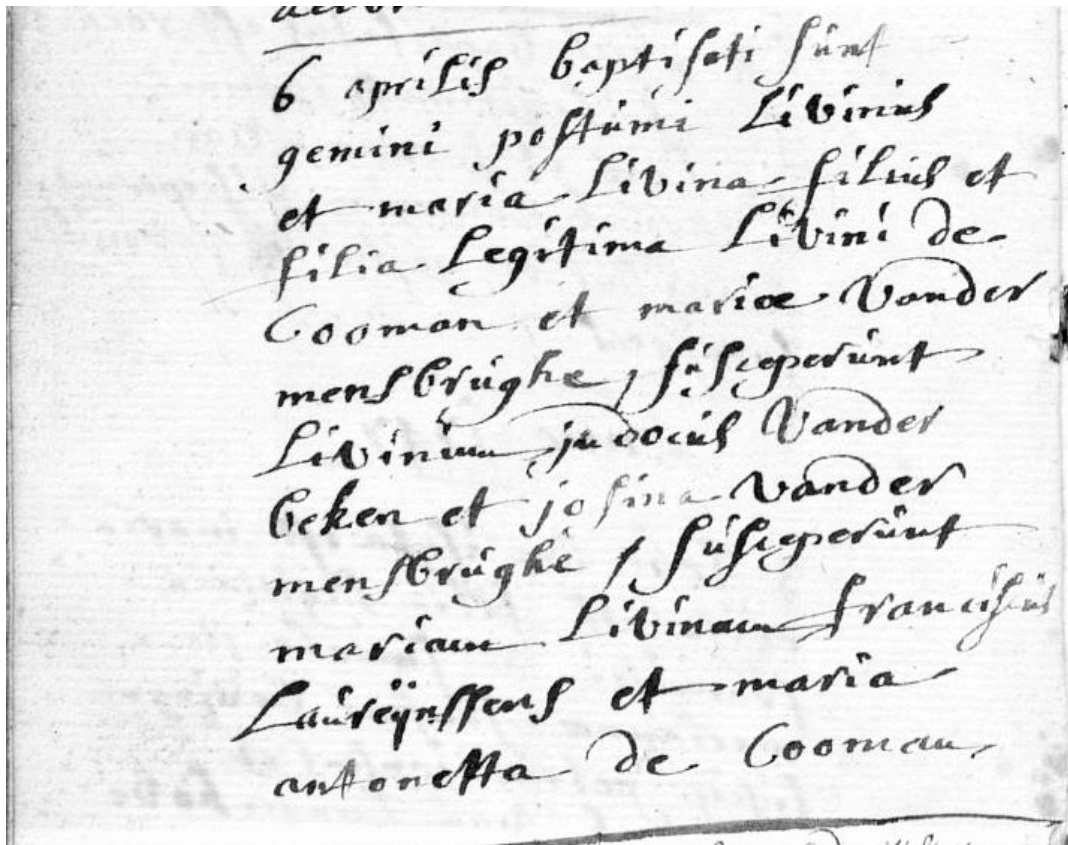

De **DATUM** bestaat ook hier uit de volgende **elementen** :

De **kalenderdag** : 6 : Indien bedoeld als het rangtelwoord **sexta** : **ablatief** vrouwelijk enkelvoud als kernwoord van een **bijwoordelijke tijdsbepaling**

De **maand** : **aprilis** : **genitief** enkelvoud als omschrijving van de langere periode

**De 1<sup>e</sup> ZIN bestaat voor de rest enkel uit een ZINSKERN :**

**Vervoeqd werkwoord** : **Baptisati sunt** : voltooid tegenwoordige tijd **PASSIEF**

3<sup>e</sup> persoon meervoud van **baptisare** met het voltooid deelwoord in de **nominatief** mannelijk meervoud : zij zijn gedoopt

**Plus zijn meervoudig onderwerp** dat bestaat uit de volgende **zinsdeelstukken** :

het **antecedent** : **gemini** (gekend uit de vorige akte) : **nominatief** mannelijk meervoud

zijn **bijvoeglijk naamwoord** : **postumi** : dezelfde betekenis als **posthumi** in de vorige akte maar nu bijvoeglijk gebruikt : eveneens **nominatief** mannelijk meervoud

zijn **1<sup>e</sup> meervoudige bijstelling** : **Livinus & Maria Livina** : 3 X **nominatief** enkelvoud

zijn **2<sup>e</sup> meervoudige bijstelling** bestaat uit de volgende **elementen** :

de **kernwoorden** : **filius & filia Legitima** : eveneens 3 X **nominatief** enkelvoud – bij **filius** dient men eigenlijk **legitimus** bij te denken

de **bijvoeglijke bepaling** met hun **ouders** : **Livini de Cooman & mariae Vander mensbrughe** : 2 X **genitief** enkelvoud, van hun respectievelijke voornamen **Livinus** en **Maria**

### **2<sup>e</sup> ZIN : ZINSKERN :**

**Vervoegd werkwoord** : susceperunt : voltooid tegenwoordige tijd **ACTIEF** 3<sup>e</sup> persoon meervoud van suscipere : zij hebben ten doop gehouden

**Zijn meervoudig onderwerp** : judocus Vander beken & josina Vander mensbrughe :  
2 X **nominatief** enkelvoud

### **2<sup>e</sup> ZIN : AANVULLEND ZINSDEEL :**

**Lijdend voorwerp** : hier de persoon die deze doop ondergaat : Livinum : **accusatief** mannelijk enkelvoud : 1<sup>e</sup> tweelingkind met de doopnaam Livinus

### **3<sup>e</sup> ZIN : ZINSKERN :**

**Vervoegd werkwoord** : susceperunt : zoals in de 2<sup>e</sup> zin

**Zijn meervoudig onderwerp** : franciscus Laureijnssens & maria antonetta de Cooman :  
3 X **nominatief** enkelvoud

### **3<sup>e</sup> ZIN : AANVULLEND ZINSDEEL :**

**Lijdend voorwerp** : Mariam Livinam : 2 X **accusatief** vrouwelijk enkelvoud : het 2<sup>e</sup> tweelingkind dat een doop ondergaat en zo de voornamen Maria Livina ontvangt

**VERTALING** : (Op) 6 april zijn gedoopt : (de) postume tweelingkinderen Lieven en Marijke Livine, wettige zoon en dochter van Lieven De Cooman en Mieke Vander Mensbrughe. Hebben Lieven ten doop gehouden : Joost Vander Beken en Josine Vander Mensbrughe. Hebben Marijke Livine ten doop gehouden : Frans Laureijnssens en Marie Antonette De Cooman.

### **Bronnen :**

- parochieregisters van Zottegem, Huise en Leeuwergem, geraadpleegd via de website van het Rijksarchief <http://search.arch.be/nl/tips/98-parochieregisters>
- Kramers woordenboek Latijn, Dr. J.W. Fuchs met medewerking voor het christelijk Latijn van Dr. E. Michiels O.F.M. in leven leraar van het St.-Antoniuscollege te Lokeren, 3e druk, Van Goor zonen, Den Haag (Nederland), ca 1968
- Woordenlijst Latijn – Nederlands voor genealogen, Renaat Lobbestaël, Familiekunde Vlaanderen regio Tielt, 2017
- Grammatica Latijn Vademecum, P. Elsen – J. Lambrecht – K. Vandepitte, Van In, Wommelgem, 1999, 2e druk, 2004
- Voor de Nederlandse spraakkunst : Taalgroei werkboek 3, Integraal moedertaalonderwijs voor de derde klasse van het secundair onderwijs, door W. De Geest in samenwerking met P. Deblieck – A. Decock f.s.c. – F. De Schutter f.s.c. – P. Meurisse, 2e druk, uitgeverij De Procure, Brussel – Namen
- Voor de Franse vocabulaire : Kramers woordenboek Frans-Nederlands/Nederlands-Frans, door Dr. F.P.H. Prick van Wely, 31e druk, Van Goor Zonen, Den Haag (Nederland), ca 1971



# HET 54<sup>STE</sup> NATIONAAL CONGRES VAN FAMILIEKUNDE VLAANDEREN OP HET DOMEIN "DE GHELLINCK" IN ELSEGEM OP 30 MAART 2019

Een lentezonnetje straalde 's morgens vroeg al fel boven het domein "de Ghellinck" in Elsegem toen we de exposanten en bezoekers mochten verwelkomen in de tent. Terwijl de exposanten er zich installeerden, konden de bezoekers genieten van een heerlijk kopje koffie.



De grote tent waarin het congres plaats vond (foto : William Dehenau)

Om 10 uur opende Wilfried Devoldere, voorzitter van Familiekunde Vlaanderen Nationaal plechtig het 54<sup>ste</sup> congres.



Bezoekers en exposanten tijdens de toespraak van Wilfried Devoldere (Foto : Marc Vuylsteke)

Na de toespraak was het ogenblik aangebroken om de verschillende stands te bezoeken. Iedereen kon er zijn gading vinden : verschillende genealogische verenigingen waren er vertegenwoordigd, zowel uit het binnenland als uit het buitenland, evenals meerdere verkopers van boeken over genealogische, heemkundige en geschiedkundige onderwerpen, ook verkopers van genealogische computerprogramma's.



Bezoekers bij de verschillende stands in de tent (Foto : Marc Vuylsteke)

Twee deskundigen onderhielden de bezoekers over de adel. Wegens het groot aantal geïnteresseerden gaf elke spreker twee lezingen, één 's voormiddags en één in de namiddag.



Rik Castelain, van de Geschied- en oudheidkundige kring Oudenaarde, met toehoorders tijdens zijn lezing "De adel in het Ancien Régime" in de Orangerie (Foto : Marc Vuylsteke)



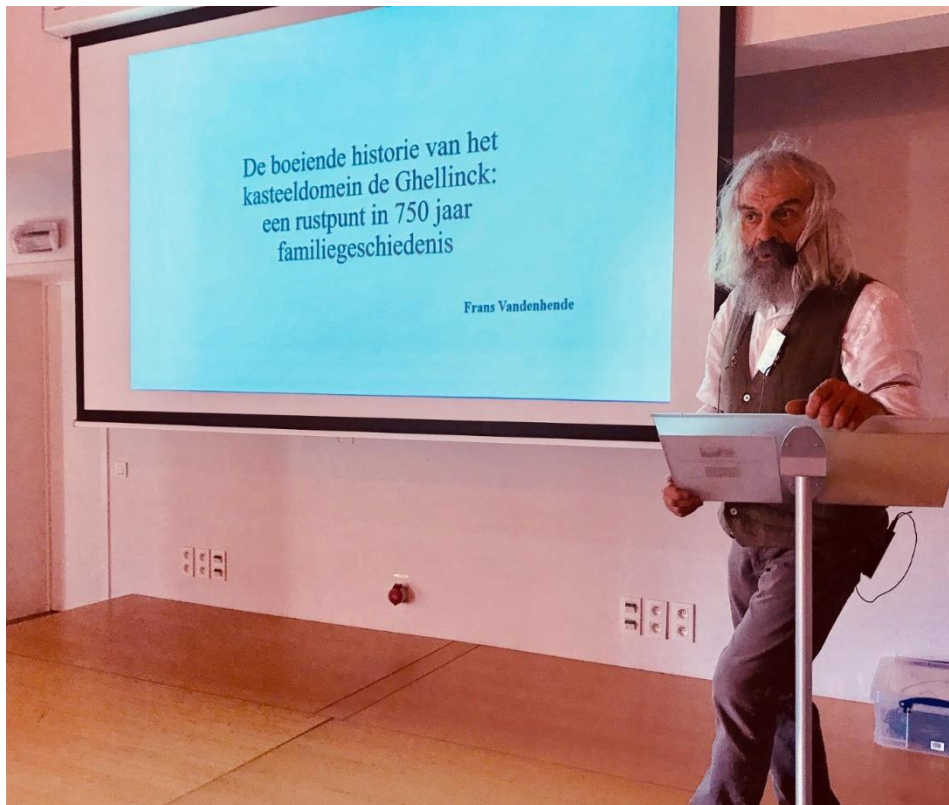

Frans Vandenhende, stichter-voorzitter van de heemkundige kring Bouveloo in Wortegem-Petegem, tijdens zijn lezing "De boeiende historie van het kasteeldomein de Ghellinck : een rustpunt in 750 jaar familiegeschiedenis" (Foto : Marc Vuylsteke)



Bezoekers luisteren geboeid naar de toespraak van Frans Vandenhende in het auditorium (Foto : Marc Vuylsteke)

Van 11.30 uur tot 14.45 uur vonden op het domein rondleidingen plaats die op veel bijval mochten rekenen



Het gerestaureerde gebouw waarin zich op het gelijkvloers de orangerie bevindt. Op de eerste verdieping is de Bibliotheca Elseghemensis ingericht en daarachter (niet zichtbaar op deze foto) het auditorium. Rechts op de achtergrond de grote tent (Foto : William Dehenau)

Vooraleer het congres afgesloten werd met een receptie kregen de burgemeester van Wortegem-Petegem, Luc Vander Meeren, en de schepen van Cultuur, Veerle Nachtegalee, tijdens het ceremonieel gedeelte, elk hun kwartierstaat overhandigd uit handen van onze voorzitter, Carlos Aelvoet.



Luc Vander Meeren, Burgemeester van Wortegem-Petegem, en Veerle Nachtegalee, Schepen van Cultuur; in het midden Carlos Aelvoet, onze voorzitter (Foto : Marc Vuylsteke)

William Dehenau

## ALGEMENE & BIJZONDERE MEDEDELINGEN

Datum & uur	Onderwerp	Plaats
18 juni 2019 om 20 uur	<p><b>Erfgoed-oefensessie : regionale akten in het Kerklating</b></p> <p>Om belangstellenden die minder ervaren zijn in het Kerklating vlotter te laten instappen gebeurt de lectuur van de gekozen akten voortaan enkel nog door de bestuursleden en door de deelnemers die daar zelf actief voor kiezen. De documentatie en de nadere uitleg worden gratis verstrekt door Annemie Swillens.</p> <p>Deelname aan deze activiteit is gratis</p>	Documentatiecentrum "de oude pastorie", Zottegemstraat 22 9688 Maarkedal (Schorisse)
21 juni 2019 tussen 09.30 uur en 12.00 uur en tussen 14.00 uur en 16.30 uur	<p><b>Hulp bij je opzoeken in het stadsarchief van Oudenaarde</b> door Carlos Aelvoet.</p> <p>Er wordt geen bijkomend supplement gevraagd voor deze assistentie. De bezoekers betalen de gewone tarieven van het stadsarchief : 3 € voor een eenmalige consultatie of 9 € voor een toegangkaart voor een heel jaar. Voor staten van goed wordt er gevraagd om de op te zoeken nummers en datums bij voorbaat door te mailen naar <a href="mailto:carlos.aelvoet@telenet.be">carlos.aelvoet@telenet.be</a></p>	Stadsarchief Oudenaarde, Maagdendale 27, 9700 Oudenaarde

**Ons najaarsprogramma zal later per e-mail worden meegedeeld rekening houdend met onze nakende verhuis naar het gemeentehuis in Maarkedal.**

We zijn ervan overtuigd dat je geen enkel nummer van ons tijdschrift wil missen. Daarom verzoeken wij je, ook als steun voor onze plaatselijke werking, een bijdrage van **7,50 EUR** te willen overschrijven op onze rekening **BE80 4435 6463 4177** van Familiekunde Vlaanderen – regio Vlaamse Ardennen, p/a Nukerkeplein 2 bus 102, 9681 Maarkedal, met de volgende vermelding : "bijdrage 2019".

Als je tevens lid wil worden van Familiekunde Vlaanderen, schrijf dan 37,00 EUR over op het rekeningnummer BE58 4141 1712 2179 van Familiekunde Vlaanderen VZW, Van Heybeeckstraat 3, 2170 Merksem-Antwerpen. Je ontvangt dan 4 keer per jaar het tijdschrift "Vlaamse Stam", en je krijgt gratis toegang tot of een fikse korting bij alle voordrachten en documentatiecentra in gans Vlaanderen ingericht door onze afdelingen.

William Dehenau



# Familiekunde Vlaanderen

## Regio Vlaamse Ardennen

Opgericht in 1990  
Periodiek tijdschrift

**Zesentwintigste jaargang – nr. 55 – 03.06.2019**

Verantwoordelijke uitgever : Carlos Aelvoet, Pareelstraat 11, 9790 Wortegem-Petegem

Werkten mee aan dit nummer :

Edgard Van Droogenbroeck  
Carlos Aelvoet  
Annemie Swillens  
William Dehenau

### Bestuur

Erevoorzitters :

Paul Van Butsele (+)

Elsa Vandermeersch-Lantmeeters (+)

Edgard Van Droogenbroeck      Korsele 43      9667 Horebeke      tel. : 055/49 85 01

Ere-Ondervoorzitter :

Gerard Van de Meulebroucke      Meersstraat 99      9620 Zottegem      tel. : 09/360 10 51

Ere-bestuursleden :

Michel Gyselinck (+)

Daniël Vanderstraeten (+)

Voorzitter :

Carlos Aelvoet      Pareelstraat 11      9790 Wortegem-  
Petegem      tel. : 055/31 24 49

Ondervoorzitter :

William Dehenau      Looststraat 14      9506 Zandbergen      tel. : 054/33 60 39

Secretaris :

Annemie Swillens      Looststraat 14      9506 Zandbergen      tel. : 054/33 60 39

Penningmeester :

Marc Vuylsteke      Nukerkeplein 2/102      9681 Nukerke      gsm : 0479/57 01 73

Leden :

Jos Van Eeckhoudt      Stationsstraat 1/0201      9700 Oudenaarde      tel. : 055/30 95 90

Herman Gevaert      Zonnestraat 498      9600 Ronse      tel. : 055/21 23 07

**Niet-leden kunnen dit tijdschrift bekomen door storting van € 7,50  
op rekening IBAN : BE80 4435 6463 4177 – BIC KREDBEBB  
van Familiekunde Vlaanderen – regio Vlaamse Ardennen,  
p/a Nukerkeplein 2 bus 102 – 9681 Nukerke**